

**DISPL AY
GREATNESS**

TCL 3189

Uwaga:

Oto instrukcja obsługi modelu TCL 3189D.

Ze względu na różne wersje oprogramowania oraz odmienne usługi oferowane przez operatorów mogą wystąpić różnice pomiędzy informacjami znajdującymi się w niniejszej instrukcji a działaniem telefonu.

Pomoc

Więcej informacji na temat oprogramowania, usług oraz najczęstszych problemów uzyskać można w wymienionych poniżej miejscach.

Często zadawane pytania

Wejdź na stronę internetową www.tcl.com/global/en/service-support-mobile/faq.html

Sprawdzanie numeru seryjnego lub IMEI

Numer seryjny oraz IMEI (International Mobile Equipment Identity) znajdziesz na opakowaniu. Ewentualnie na telefonie naciśnij *#06#. lub wybierz kolejno opcje **Ustawienia > Zasady i bezpieczeństwo > IMEI**.

Korzystanie z serwisu gwarancyjnego

Zacznij od porad z poradnika lub wejdź na stronę internetową www.tcl.com/global/en/service-support-mobile.html. Następnie znajdź telefony do biur obsługi i dane centrów serwisowych na stronie internetowej www.tcl.com/global/en/service-support-mobile/hotline&service-center.html

Informacje prawne

Na telefonie wybierz kolejno opcje **Ustawienia > Informacje o telefonie > Prywatność i warunki użytkownika**.

1 Spis treści

1	Twój telefon.....	5
1.1	Przyciski i złącza	5
1.2	Pierwsze kroki	9
1.3	Ekran główny.....	14
1.4	Lista aplikacji.....	15
2	Rejestry połączeń.....	17
2.1	Nawiązywanie połączenia	17
2.2	Odbieranie lub odrzucanie połączeń	18
2.3	Dostęp do poczty głosowej	19
3	Kontakty	20
3.1	Dostęp do Kontaktów	20
3.2	Dodawanie kontaktu	21
3.3	Edycja kontaktów	21
3.4	Usuwanie kontaktu.....	22
3.5	Dostępne opcje	22
4	Kalendarz	23
4.1	Widok kalendarza.....	23
4.2	Dodawanie nowego wydarzenia	24
4.3	Przypomnienie o wydarzeniach	25
5	Narzędzia.....	25
5.1	Alarm.....	25

5.2	Kalkulator	25
5.3	Bluetooth	25
5.4	Przelicznik	26
5.5	Falszywe połączenie	26
5.6	Alarm głosowy	26
5.7	Zegar światowy	26
5.8	SIM Toolkit	26
5.9	Filtr połączeń	27
5.10	Latarka	28
5.11	Przeglądarka	28
6	Wiadomość	28
6.1	Tworzenie wiadomości	28
6.2	Wysyłanie wiadomości multimedialnych ..	29
6.3	Wprowadzanie wiadomości	29
6.4	Ustawienia	30
7	Multimedia	32
7.1	Obrazy	32
7.2	Galeria wideo	35
7.3	Dyktafon	35
8	Pliki	36
9	Aparat	36
9.1	Aparat	36
9.2	Wideo	37

10	Ustawienia	37
10.1	Ustawienia telefonu	37
10.2	Ustawienia połączeń	38
10.3	Profile	40
10.4	Wybór sieci	40
10.5	Połączenia	41
10.6	Zabezpieczenia	41
10.7	Pomoc (SOS)	43
10.8	Aktualizacja	44
10.9	Zasady i bezpieczeństwo	44
10.10	Przywrócenie ustawień fabrycznych	44
10.11	Informacje	45
11	Rozwiązywanie problemów	45
12	Dane techniczne	53
13	Akcesoria	55
14	Licencje	56

1 Twój telefon.....

1.1 Przyciski i złącza

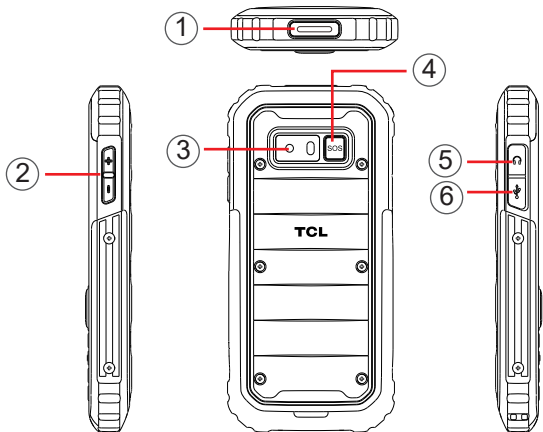

1. Latarka
2. Przycisk głośności
3. Aparat
4. Przycisk Asystent (SOS)
5. Złącze słuchawkowe
- 6 Złącze USB

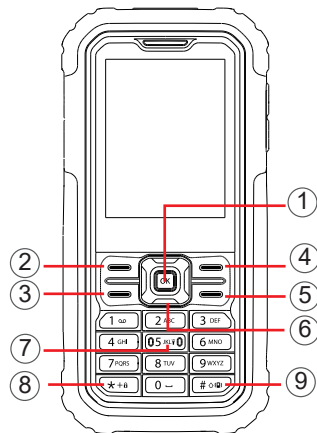

1. Przycisk OK
 - Potwierdzenie wyboru (naciśnięcie środkowej części przycisku)
 - Naciśnięcie: dostęp do listy aplikacji (ekran główny)
2. Lewy przycisk ekranowy
3. Przycisk rozpoczęcia rozmowy
 - Odbieranie/wybijanie połączenia
 - Naciśnięcie: przejście do rejestru połączeń (z poziomu ekranu bezczynności)
4. Prawy przycisk ekranowy
5. Przycisk kończenia połączenia

- Pozwala wrócić do poprzedniego ekranu lub zamknąć okno dialogowe.
- Naciśnięcie: zakończenie połączenia

6. Przycisk nawigacyjny

- Pozwala poruszać się po menu do góry, do dołu, w lewo i w prawo.
- Naciśnięcie (z poziomego ekranu bezczynności):
- Góra: dostęp do Profili
- Dół: dostęp do Alarmu
- Prawo: dostęp do Aparatu
- Lewo: dostęp do menu Wiadomości

7. Przycisk „5”

- Na ekranie bezczynności:
- Naciśnięcie: Wprowadzenie cyfry „5”
- Naciśnięcie i przytrzymanie: włączanie/wyłączenie latarki

8. Przycisk „*”

- Na ekranie bezczynności:
- Naciśnięcie: Wprowadzanie „*”
- Naciśnięcie i przytrzymanie: blokada ekranu
- W trybie edycji:
- Naciśnięcie: wstawianie symboli

9. Przycisk „#”

- Ekran bezczynności
- Naciśnięcie: Wprowadzanie „#”
- Przytrzymanie: Tryb wibracji wł./wył.
- W trybie edycji
- Naciśnięcie: zmiana trybu wprowadzania

1.2 Pierwsze kroki

1.2.1 Konfiguracja

Zdejmowanie osłony tylnej i wkładanie baterii

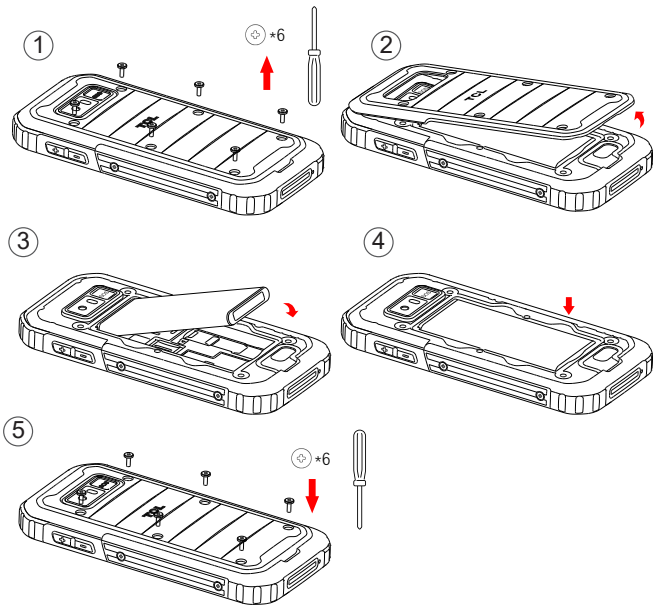

Zdejmowanie i zakładanie dekoracji ramki

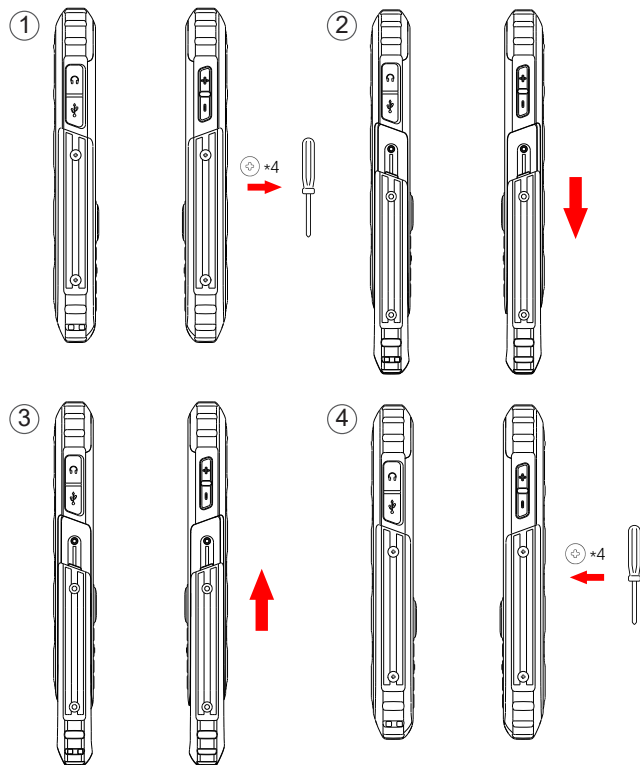

Wkładanie i wyjmowanie karty SIM / micro SD

Kartę SIM umieść tak, aby układ scalony skierowany był w dół, i wsuń kartę do obudowy. Upewnij się, że karta włożona jest prawidłowo. Aby wyjąć kartę, naciśnij ją i wysuń.

Wyłącz telefon przed wyjęciem lub włożeniem karty SIM / micro SD.

Ładowanie baterii

Podłącz ładowarkę do telefonu, a następnie włóż wtyczkę do gniazdka.

- Nie wciskaj na siłę wtyczki do gniazdka.
- Przed podłączeniem ładowarki upewnij się, że bateria włożona jest prawidłowo.
- Gniazdko zasilania powinno znajdować się blisko telefonu i być łatwo dostępne (unikaj używania przedłużaczy).

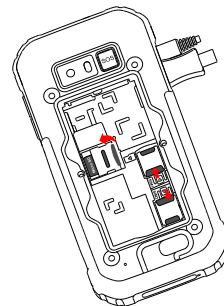

Aby zmniejszyć pobór mocy i ograniczyć marnowanie energii, odłączaj telefon od ładowarki po pełnym naładowaniu oraz wyłączaj funkcję Bluetooth. W Ustawieniach możesz również zmniejszyć poziom jasności ekranu i skrócić czas aktywności ekranu przed przejściem do trybu uśpienia.

WAŻNE: Telefon zgodny z normą IP68 jest „pyłoszczelny”, czyli można zanurzyć go na głębokość 1,5 metra w słodkiej wodzie na 30 minut. Warto jednak podkreślić, że użytkownik powinien dokręcić wkręty na osłonie baterii i prawidłowo dopasować osłony gumowe złącza USB oraz słuchawkowego, aby zwiększyć ochronę telefonu przed pyłem i wodą. W przeciwnym wypadku nie można zagwarantować zgodności z normą IP68.

1.2.2 Włączanie telefonu

Aby włączyć telefon, przytrzymaj przycisk **kończenia**, aż urządzenie się wyłączy. Wyświetlacz zostanie podświetlony po kilku sekundach. Naciśnij **lewy przycisk ekranowy**, aby odblokować telefon.

Pierwsza konfiguracja telefonu

Przy pierwszym włączeniu telefonu skonfiguruj następujące opcje:

- Wybierz język telefonu, a następnie naciśnij prawy przycisk ekranowy, aby kontynuować.

Nawet jeśli w telefonie nie znajduje się karta SIM, możliwe jest włączenie telefonu oraz korzystanie z jego niektórych funkcji.

1.2.3 Wyłączanie telefonu

Aby wyłączyć telefon, przytrzymaj przycisk **kończenia**.

1.3 Ekran główny

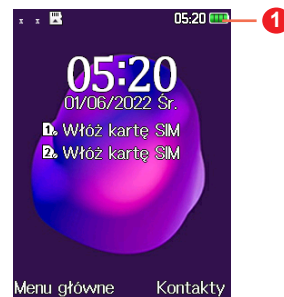

1 Pasek stanu

- Stan/powiadomienia

1.4 Lista aplikacji

Naciśnij **lewy przycisk ekranowy** lub **przycisk OK** na ekranie głównym, aby przejść do listy aplikacji.

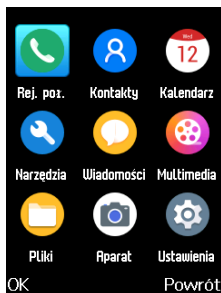

1.4.1 Pasek stanu ⁽¹⁾

U góry ekranu głównego wyświetlony zostanie pasek stanu. Ikony informują o stanie telefonu, a alerty o nowych powiadomieniach są wyświetlane na pasku stanu.

	Nowa wiadomość lub wiadomość multimedialna		Brak karty SIM
	Tryb cichy		Ustawiono alarm
	Brak karty SD		Bluetooth włączony
	Zasięg		Słuchawki podłączone
	Tryb samolotowy		Nowa wiadomość w poczcie głosowej

1.4.2 Zmień tapetę ekranu głównego

- Na ekranie głównym naciśnij **przycisk OK**, wybierz ikonę **Ustawienia** , a następnie **przyciskami**

⁽¹⁾ Ikony oraz rysunki znajdujące się w niniejszej instrukcji mają wyłącznie charakter informacyjny.

nawigacyjnymi wybierz kolejno opcje **Ustawienia telefonu** > **Wyświetlacz** > **Ustawienia tapety** > **Tapeta statyczna** lub **Więcej obrazów**.

- Wybierz nowy obraz i naciśnij **lewy przycisk ekranowy**, aby zapisać. Wyjdź z menu, a na ekranie głównym zostanie wyświetlony nowy obraz.

2 Rejestry połączeń.....

2.1 Nawiazywanie połączenia

Wyświetl pożądaną numer i naciśnij **przycisk rozpoczęcia rozmowy**, aby wykonać połączenie , lub naciśnij **prawy przycisk ekranowy**, aby wybrać kontakt z menu **Kontakty**. Naciśnij przycisku góra/dół **przycisku nawigacyjnego**, aby wybrać pożądaną kontakt, po czym naciśnij **przycisk rozpoczęcia rozmowy**. Jeśli popełnisz błąd, źle wpisane cyfry możesz skasować, naciskając **lewy przycisk ekranowy**. Aby zakończyć połączenie, naciśnij **przycisk kończenia**.



Połączenie międzynarodowe

Aby nawiązać połączenie międzynarodowe, naciśnij dwukrotnie **[*+*]**, aby wprowadzić „+”, a następnie wprowadź numer kierunkowy kraju i pełny numer telefonu, po czym naciśnij **przycisk rozpoczęcia rozmowy**.

Połączenie alarmowe

Jeśli telefon ma zasięg, wybierz numer alarmowy i naciśnij **przycisk rozpoczęcia połączenia**, aby wykonać połączenie alarmowe.

2.2 Odbieranie lub odrzucanie

połączeń

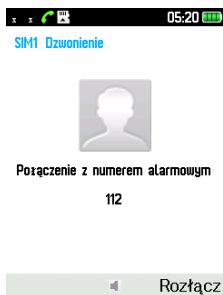

Kiedy otrzymasz połączenie przychodzące:

- Naciśnij **lewy przycisk ekranowy** lub **przycisk rozpoczęcia rozmowy**, aby odebrać połączenie.
- Naciśnij **prawy przycisk ekranowy** lub **przycisk kończenia**, aby odrzucić połączenie.

2.3 Dostęp do poczty głosowej ⁽¹⁾

- Naciśnij i przytrzymaj **1**, aby wybrać numer poczty głosowej.
- Postępuj zgodnie z poleceniami w celu konfiguracji konta poczty głosowej.

⁽¹⁾ Aby sprawdzić dostępność usługi, należy skontaktować się z operatorem sieci komórkowej.

3 Kontakty

3.1 Dostęp do Kontaktów

Funkcja **Kontakty** pozwala na szybki i łatwy dostęp do danych kontaktowych osób, z którymi chcesz się połączyć.

Możesz uzyskać dostęp do funkcji:

- naciskając **przycisk OK** na ekranie głównym i wybierając opcję **Kontakty**,
- naciskając **prawy przycisk ekranowy** na ekranie głównym.

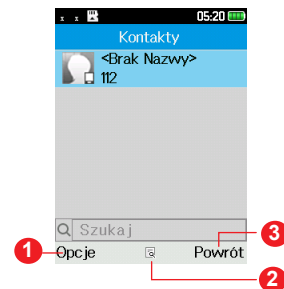

- 1 Naciśnij **lewy przycisk ekranowy**, aby wyświetlić dodatkowe opcje.
- 2 Naciśnij **przycisk OK**, aby wprowadzić dane

kontaktu.

- 3 Naciśnij **prawy przycisk ekranowy**, aby wrócić do ekranu głównego.

3.2 Dodawanie kontaktu

Na ekranie listy kontaktów wybierz opcję **Dodaj kontakty** lub naciśnij **lewy przycisk ekranowy**, a następnie wybierz kolejno pozycje **Opcje > Nowy**, aby dodać nowe kontakty ze szczegółami.

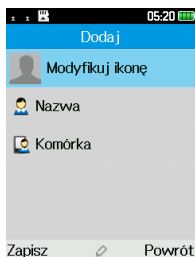

Po ukończeniu procesu naciśnij **lewy przycisk ekranowy**, aby zapisać.

3.3 Edycja kontaktów

Wybierz kontakt, naciśnij **przycisk OK**, aby przejść do menu **Szczegóły**, a następnie wybierz kolejno **Opcje > Edycja** i naciśnij **przycisk OK** w celu rozpoczęcia edycji.

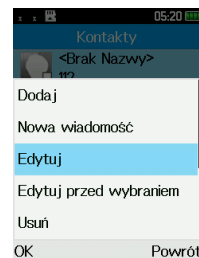

3.4 Usuwanie kontaktu

Na ekranie listy kontaktów naciśnij **lewy przycisk ekranowy**, aby przejść do menu **Opcje**, wybierz opcję **Usuń**, a następnie naciśnij **przycisk OK**, aby usunąć pozycję.

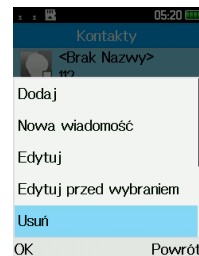

3.5 Dostępne opcje

Z poziomu listy kontaktów masz dostęp do następujących opcji:

Nowa wiadomość

Wysyłanie wiadomości SMS/MMS do wybranej osoby zapisanej w **Kontaktach**.

Importuj/Eksportuj

- **Importowanie kontaktów**

Importowanie kontaktów na telefon.

- **Eksport kontaktów**

Eksport kontaktów z telefonu lub karty SIM.

Inne

- **Konfiguracja kontaktów szybkiego wybierania**

Możesz ustawić nawet kilka kontaktów szybkiego wybierania jednocześnie.

4 Kalendarz



Kalendarz umożliwia śledzenie ważnych spotkań, terminów itp.

Aby skorzystać z funkcji, naciśnij **przycisk OK** na ekranie głównym i wybierz opcję **Kalendarz**.

4.1 Widok kalendarza

Możesz wyświetlić widok kalendarza dziennego, tygodniowego lub miesięcznego. Naciśnij **lewy**

przycisk ekranowy i wybierz pozycję **Opcje**, aby zmienić ekran Kalendarz.



4.2 Dodawanie nowego wydarzenia

Naciśnij **lewy przycisk ekranowy**, aby dodać nowe wydarzenie z dowolnego widoku kalendarza.

- Uzupełnij wszystkie niezbędne informacje na temat wydarzenia. Jeśli wydarzenie jest zaplanowane na cały dzień, wybierz opcję **Wydarzenie całonienne**.
- Po ukończeniu procesu naciśnij **lewy przycisk ekranowy**, aby zapisać.

Więcej ważnych opcji znajdziesz, naciskając **lewy przycisk ekranowy** na ekranie głównym kalendarza:

- **Przejdź do daty**

Możesz wybrać dowolną datę.

- **Wyświetlanie wydarzeń**

Naciśnij **przycisk OK**, aby wyświetlić wydarzenia dodane do **Kalendarza**.

4.3 Przypomnienie o wydarzeniach

Jeśli ustawiono przypomnienie o wydarzeniu, o ustalonej godzinie na ekranie zostanie wyświetlone przypomnienie o wydarzeniu.

5 Narzędzia.....

5.1 Alarm

Telefon wyposażony jest we wbudowany budzik z funkcją drzemki. Możesz ustawić pięć alarmów o różnych czasach aktywacji.

5.2 Kalkulator

Naciśnięcie przycisku w górę, w dół, w lewo, w prawo oraz OK spowoduje odpowiednio wprowadzenie znaków „+”, „-”, „×”, „÷” oraz „=”.

5.3 Bluetooth

Ta funkcja umożliwienia wymianę danych, takich jak filmy wideo, zdjęcia czy pliki audio, z innymi znajdującymi się w zasięgu parowania urządzeniami

obsługującymi Bluetooth.

5.4 Przelicznik

To narzędzie służy do przeliczania jednostek masy oraz długości.

5.5 Fałszywe połączenie

Za pomocą tej funkcji możesz wykonać fałszywe połączenie. Pomaga dyskretnie wymknąć się z niektórych sytuacji wtedy, kiedy chcesz.

5.6 Alarm głosowy

Z poziomu tego menu możesz tworzyć pliki głosowe i ustawiać je jako alarmy.

5.7 Zegar światowy

Pierwszy zegar wskazuje godzinę w lokalizacji ustawionej podczas konfiguracji telefonu. Możesz dodać więcej miast, aby sprawdzić godzinę w innych strefach czasowych.

5.8 SIM Toolkit

Ten telefon obsługuje różne funkcje tej usługi. Dostępność poszczególnych elementów zależy od karty SIM oraz sieci. Menu usługi zostanie automatycznie dodane do telefonu, jeżeli karta SIM

oraz sieć są zgodne z jej wymaganiami.

Uwaga: Skontaktuj się z lokalnym operatorem celem uzyskania szczegółów na temat opłat i konfiguracji.

5.9 Filtr połączeń

Za pomocą tej funkcji możesz utworzyć czarną listę połączeń.

Na ekranie **Filtr połączeń** masz dostęp do następujących opcji:

Czarna lista

Aby dodać kontakty do czarnej listy, skorzystaj z jednej z poniższych metod:

1. Wybierz kolejno opcje **Czarna lista > Opcje > Nowe**
 - Wprowadź nazwę i numer lub naciśnij przycisk **OK**, aby wybierać kolejno kontakty z listy **Kontakty**, a następnie naciśnij **lewy przycisk ekranowy**, aby zapisać.
2. Wybierz kolejno opcje **Czarna lista > Opcje > Importuj kontakty**
 - Wybierz kontakty, które chcesz dodać do czarnej listy, a następnie naciśnij kolejno opcje **OK > Zapisz**

Ustawienia

Włącz/wyłącz funkcje połączeń i wiadomości

kontaktów na czarnej liście.

5.10 Latarka

Włączenie/wyłączenie latarki.

5.11 Przeglądarka

Ta funkcja umożliwia przeglądanie Internetu za pomocą telefonu komórkowego zgodnie z własnymi preferencjami.

Uwaga: Skontaktuj się z dostawcą usług, aby dowiedzieć się o opłatach i konfiguracji.

6 Wiadomość



Dzięki funkcji wiadomości możesz wysłać i odbierać wiadomości tekstowe (SMS) lub multimedialne (MMS).

6.1 Tworzenie wiadomości

- Na ekranie głównym naciśnij **przycisk OK** i wybierz opcję **Wiadomości**.
- Naciśnij **przycisk OK**, aby wprowadzić wiadomość tekstową.
- Wprowadź numer telefonu odbiorcy na pasku **Do** lub naciśnij **przycisk OK** w celu dodania odbiorców.
- Naciśnij pasek **Wiadomość**, aby wprowadzić tekst

wiadomości.

- Naciśnij **przycisk OK** lub **lewy przycisk ekranowy**, aby wysłać wiadomości.

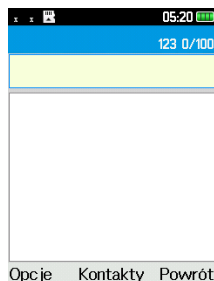

6.2 Wysyłanie wiadomości multimedialnych

Funkcja MMS umożliwi wysyłanie filmów, obrazów, zdjęć, kontaktów i dźwięków. Na ekranie Wiadomości wybierz kolejno pozycje **Opcje > Dodaj do** i wybrać załącznik.

Wiadomość SMS zostanie automatycznie przetworzona na wiadomość MMS po dodaniu pliku multimedialnego (obrazu, nagrania wideo lub pliku audio itd.).

6.3 Wprowadzanie wiadomości

W trybie edycji domyślną metodą wprowadzania jest klawiatura angielska. Naciskając ikonę klawiatury,

możesz zmienić tryb wprowadzania w celu uzyskania dostępu do cyfr (1, 2, 3 itd.) lub nacisnąć i przytrzymać odpowiedni przycisk, aby wprowadzić pożądaną cyfrę.

Możesz wprowadzić tekst, korzystając z wprowadzania predykcyjnego tekstu lub nacisnąć przycisk #, aby ustawić pożądaną metodę wprowadzania.

- Aby wpisywać tekst w trybie normalnym, naciskaj przyciski numeryczne 2–9, aż wyświetli się żądana litera/znak. Jeśli następna litera, którą chcesz wprowadzić, znajduje się na tym samym przycisku, naciskaj przycisk, aż wyświetlony zostanie następny kursor.
- Przyciskiem **#** możesz przełączać się pomiędzy trybami „abc--> ABC--> 123”.
- Aby wstawić znak interpunkcyjny lub znak specjalny, naciśnij przycisk *** + #**.
- Jeśli chcesz usunąć wszelkie wprowadzone uprzednio litery lub symbole, naciśnij **prawy przycisk ekranowy**, aby kolejno usuwać znaki.

6.4 Ustawienia

Ustawienia SMS

- Centrum wiadomości

Tutaj możesz wyświetlić numer centrum wiadomości.

- Okres ważności wiadomości

Okres ważności wiadomości: 1 godz., 6 godz., 24 godz., 72 godz., 1 tydzień lub Maksymalny.

- Raport o stanie

Możesz włączyć lub wyłączyć raporty o stanie.

- Ścieżka odpowiedzi

Zaznacz pole wyboru, aby włączyć ścieżkę odpowiedzi.

- Preferowany zapis

Ustaw ścieżkę lokalizacji, w której zapisywane będą wiadomości.

- Eksport SMS

Ustaw ścieżkę SMS, z której chcesz eksportować.

- Podpis automatyczny

Wybierz, aby automatycznie podpisywać wiadomości.

- Podpis

Wprowadź podpis.

Ustawienia MMS

- Konto MMS

Wybierz konto danych dla wiadomości multimedialnych.

- Opcje odbioru

Możesz ustawić opcje odbioru.

- Opcje wysyłki

Możesz ustawić opcje wysyłki.

- Pamięć na pliki

Możesz ustawić ścieżkę lokalizacji zapisywanych plików MMS.

- Odtwarzanie dźwięku

Możesz określić, czy chcesz odtwarzać pliku audio.

- Przywróć domyślne

Przywraca ustawienia domyślne telefonu.

Wiadomości wypychane WAP

- Wiadomości wypychane WAP

Zaznacz/odznacz pole wyboru, aby przyjmować/odrzucać wiadomości wypychane WAP.

- Operacja ładowania usługi

Możesz w pozycji **Operacja ładowania usługi** ustawić opcję **Zawsze**, **Alert** lub **Nigdy**.

7 Multimedia.....

7.1 Obrazy

Aplikacja Obrazy pełni funkcję odtwarzacza multimedialnego do przeglądania zdjęć. Dodatkowo masz również dostęp do wielu funkcji do obróbki zdjęć.

Aby skorzystać z tej funkcji, naciśnij **przycisk OK** na ekranie głównym i wybierz kolejno opcje **Multimedia** > **Obrazy**.

Możesz wybrać opcję **Aparat**, aby zrobić zdjęcie, lub wybrać zdjęcie z aplikacji **Zdjęcia**.

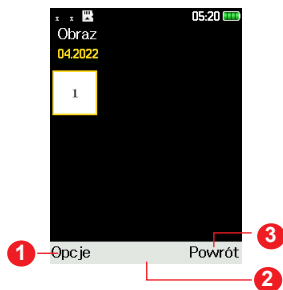

- 1 Naciśnij **lewy przycisk ekranowy**, aby wyświetlić dodatkowe opcje.
- 2 Naciśnij **przycisk OK**, aby wyświetlić wybrany obraz.
- 3 Naciśnij **prawy przycisk ekranowy**, aby wrócić do ekranu Multimedia.

Modyfikacja zdjęcia



Więcej opcji znajdziesz, naciskając **lewy przycisk ekranowy** na ekranie zdjęcia.

- **Ustaw jako tapetę**
Umożliwia ustawienie obrazu jako tapety.
- **Wygaszacz ekranu**
Umożliwia ustawienie obrazu jako wygaszacza ekranu.
- **Ustaw jako ikonę kontaktu**
Umożliwia ustawienie obrazu jako ikony kontaktu.
- **Usuń**
Pozwala usunąć wybrane zdjęcie.
- **Udostępnij**
Pozwala udostępniać obrazy w wiadomościach MMS lub przez interfejs Bluetooth.
- **Oznacz**

Pozwala oznaczyć wybrane zdjęcie.

- **Zmień nazwę**

Umożliwia zmianę nazwy obrazu.

- **Pokaz slajdów**

Naciśnij, aby wyświetlić obrazy z **Galerii** jako pokaz slajdów.

- **Szczegóły**

Funkcja pozwala wyświetlić dane zdjęcia, takie jak nazwa, rozmiar, typ obrazu itp.

7.2 Galeria wideo

Ta funkcja umożliwia odtwarzanie plików wideo. Naciśnij **przycisk OK**, aby rozpocząć/wstrzymać odtwarzanie pliku wideo, ewentualnie **przyciskami nawigacyjnymi** w górę lub w dół dostosuj głośność. Naciśnij przycisk kierunkowy w lewo lub w prawo, aby odtworzyć poprzedni lub następny plik wideo.

7.3 Dyktafon

Ta funkcja umożliwia odtwarzanie nagranych plików. Telefon obsługuje funkcję AMR. Po ukończeniu nagrania plik zostanie zapisany automatycznie w folderze dźwięków.

8 Pliki

Aby skorzystać z funkcji, naciśnij **przycisk OK** na ekranie głównym i wybierz opcję **Pliki**.

We wbudowanej pamięci telefonu możesz przechowywać pliki. Telefon jest również zgodny z kartami micro SD. Możesz również edytować zawartość kart micro SD, tworzyć nowe foldery, usuwać je, edytować i oznaczać, przeszukiwać, a także wyświetlać szczegóły i pliki, które zawierają.

9 Aparat

Telefon wyposażony jest w aparat. Zdjęcia i nagrania wideo można.

9.1 Aparat

Aby skorzystać z funkcji, naciśnij **przycisk OK** na ekranie głównym i wybierz opcję **Aparat**.

Robienie zdjęć

Ekran pełni funkcję wizjera. Ustaw obiekt lub krajobraz w wizjerze i naciśnij **przycisk OK**, aby zrobić zdjęcia. Zostaną one automatycznie zapisane.

W przeciwnym wypadku zdjęcia zapisują **lewym przyciskiem ekranowym** (⊖), aby zapisać.

9.2 Wideo

Nagrywanie filmów

- Naciśnij **lewy przycisk ekranowy**, aby przełączać pomiędzy trybami wideo i zdjęć.
- Naciśnij **przycisk OK**, aby nagrać film.
- Po ukończeniu procesu naciśnij **lewy przycisk ekranowy**, aby zapisać. Możesz wyświetlić plik, wybierając kolejno pozycje **Opcje > Wyświetl katalog wideo**.

10 Ustawienia.....

Aby skorzystać z funkcji, naciśnij **przycisk OK** na ekranie głównym i wybierz opcję **Ustawienia**.

10.1 Ustawienia telefonu

Aby zmodyfikować ustawienia telefonu, wybierz opcję **Ustawienia telefonu**, a wyświetlone zostaną pozycje **Wyświetlacz**, **Godzina i data**, **Ustawienia języka**, **Ustawienia skrótów** oraz **Automatyczne włączanie/wyłączanie**.

- **Wyświetlacz**

Funkcja umożliwia konfigurację tapety, bezczynnego wyświetlacza, wygaszacza ekranu, kontrastu, podświetlenia oraz czasu podświetlenia klawiatury.

- **Godzina i data**

Funkcja umożliwia modyfikację ustawień daty i godziny, w tym wybór formatu 12- lub 24-godzinnego oraz formatu daty rok-miesiąc-dzień, miesiąc-dzień-rok lub dzień-miesiąc-rok. Możesz również wybrać automatyczną aktualizację wyświetlania czasu, wybierając kolejno opcje **Ustawienia aktualizacji > Automatycznie aktualizuj czas**.

- **Ustawienia języka**

Tutaj możesz wybrać język wiadomości. W tym menu możesz wybrać **język wyświetlania** i **język wprowadzania**.

- **Ustawienia skrótów**

Ustaw skróty przycisków do góry, do dołu, w lewo i w prawo.

- **Automatyczne wł./wył.**

Umożliwia ustawienie czasu automatycznego włączenia/wyłączenia telefonu.

10.2 Ustawienia połączeń

- **Obsługa dwóch kart SIM**

Możesz ustawić pozycje w menu **Tryb czuwania**,

Odpowiedź przez oryginalną kartę SIM oraz
Konfiguracja karty SIM.

- **Przekazywanie połączeń**

Możesz włączyć, wyłączyć lub sprawdzić status przekazywania połączeń na pocztę głosową bądź wybrany numer. Możliwe są następujące ustawienia:

Bezwarunkowe przekierowywanie połączeń: systematyczne przekierowywanie wszystkich połączeń.

Przekierowywanie połączeń, gdy linia jest zajęta: jeśli numer jest zajęty, połączenie nie zostanie odebrane lub jeśli telefon znajduje się poza zasięgiem.

Przekierowywanie połączeń przy braku odpowiedzi: jeśli nie chcesz odbierać.

Przekieruj, gdy nieosiągalny

Anuluj wszystkie przekierowania

- **Połączenie oczekujące**

Możesz włączyć/wyłączyć powiadomianie sygnałem dźwiękowym o drugim przychodzącym połączeniu.

Możesz również sprawdzić stan połączeń oczekujących.

- **Blokowanie połączeń**

Możliwe są następujące ustawienia:

Wszystkie połączenia wychodzące

Blokowane są wszystkie połączenia wychodzące.

Wszystkie połączenia przychodzące

Blokowane są wszystkie połączenia przychodzące.

Połączenia przychodzące w roamingu

Blokowane są wszystkie połączenia przychodzące w roamingu.

- **Rozmowy międzynarodowe**

Blokowane są wszystkie połączenia międzynarodowe.

Połączenia wychodzące w roamingu

Blokowane są wszystkie połączenia międzynarodowe z wyjątkiem krajowych.

Anuluj wszystkie blokady

Wyłączanie funkcji blokowania.

- **Ukryj ID**

Dostępne opcje: Ukryj ID, Pokazuj swój identyfikator dzwoniącego oraz Wyświetlanie ID przez sieć.

- **Inne**

W tym menu możesz włączyć/wyłączyć funkcje

Przypomnienie o minutach połączenia, Wibracje po połączeniu, Odpowiedź SMS po odrzuceniu i Automatyczne nagrywanie połączeń głosowych.

10.3 Profile

W tym menu możesz ustawić tryb dźwięku: **Normalny, Cichy, Spotkanie, Tryb samolotowy, W pomieszczeniu lub Na zewnątrz.**

10.4 Wybór sieci

Umożliwia przełączanie trybu połączenia z siecią. Tryby do wyboru: **Wybór automatyczny** i **Wybór**

ręczny.

10.5 Połączenia

- **Konto sieciowe**

Pozwala skonfigurować konto sieciowe.

- **Usługa GPRS**

Możesz wł./wył. usługę GPRS zależnie od potrzeb.

- **Roaming danych**

Usługi danych mogą być wykorzystywane za granicą.

- **Preferowana karta SIM**

Wybierz kartę SIM1 lub kartę SIM2 jako preferowaną kartę SIM.

- **Preferowany typ sieci**

Możesz wybrać preferowany typ sieci spośród następujących opcji: **Wielomodowy 4G/3G/2G, Dwumodowy 3G/2G, Tylko 2G.**

10.6 Zabezpieczenia

Możesz zabezpieczyć swój telefon, aktywując i zmieniając kod PIN i hasło. Początkowe hasło to 1234. Funkcja umożliwia również blokowanie telefonu poprzez aktywację kodu **PIN2 numeru ustalonego.**

- **PIN**

Kod zabezpieczający kartę SIM jest wymagany przy każdym włączeniu telefonu.

- **Modyfikuj PIN2**

W przypadku aktywowania kodu zabezpieczającego będzie on wymagany przy każdym uruchomieniu pewnych funkcji karty SIM (FDN). Wybierz tę opcję, aby ustawić nowy kod (4 do 8 cyfr).

- **Blokada telefonu**

Monit o wprowadzenie kodu odblokowującego będzie wyświetlany przy każdym włączeniu telefonu.

- **Zmodyfikuj hasło do telefonu**

W tym menu możesz zmienić hasło do telefonu (domyślne hasło brzmi 1234).

- **Prywatność**

W tym menu możesz blokować aplikacje. Wprowadź hasło (domyślne hasło brzmi 1234) i zaznacz pole wyboru, aby aktywować blokadę aplikacji **Rejestr połączeń, Wiadomości, Aparat, Kontakty, Pliki, E-book, Kalendarz, USB, Odtwarzacz audio** lub **Odtwarzacz wideo.**

- **Autom. blokada klawiatury**

W tym menu możesz włączyć/wyłączyć funkcję automatycznego blokowania klawiatury i ustawić czas jej aktywacji.

- **Zablokuj ekran przyciskiem zakończenia**

Po włączeniu funkcji możesz nacisnąć przycisk **Zakończ połączenie**, aby zablokować ekran.

- **Ustalone numery wybierania**

Umożliwia „zablokowanie” telefonu, tak aby wybierane były tylko ustalone numery lub numery o danych numerach kierunkowych. Do włączenia tej funkcji wymagane jest podanie kodu PIN2.

10.7 Pomoc (SOS)

W celu skonfigurowania funkcji SOS wybierz menu **Ustawienia > Pomoc (SOS)**.

- **Lista kontaktów**

Aby dodać numer SOS do kontaktów SOS, wybierz **Ustawienia\Pomoc SOS\Kontakty** i naciśnij kolejno pozycje **Opcje\Edycja**, co umożliwi edycję numerów SOS.

- **Wiadomość**

Aby utworzyć wiadomość SOS, w menu głównym wybierz **Ustawienia\Pomoc (SOS)\Wiadomość**.

- **Ustawienia SOS**

Zaznacz/odznacz to pole, aby włączyć/wyłączyć funkcję Wsparcie (SOS).

- **Pomoc**

Więcej informacji znajdziesz w sekcji **Pomoc**.

10.8 Aktualizacja

Jeśli chcesz zaktualizować system, wybierz opcję **Wyszukaj aktualizacje**, a telefon wyszuka i zainstaluje najnowszą wersję oprogramowania.

10.9 Zasady i bezpieczeństwo

W tym menu znajdziesz informacje o telefonie, takie jak **model produktu, nazwa producenta, nr IMEI czy Numer CU**.

10.10 Przywrócenie ustawień fabrycznych

Umożliwia przywrócenie fabrycznych ustawień telefonu. Dane użytkownika zostaną usunięte. Wprowadź domyślne hasło 1234, aby potwierdzić przywrócenie ustawień fabrycznych i ponownie uruchomić telefon.

10.11 Informacje

Możesz wyświetlić sekcję **Prywatność i warunki użytkownika**.

11 Rozwiązywanie

problemów

Przed skontaktowaniem się z działem pomocy technicznej sprawdź, czy stosowałeś się do następujących zaleceń:

- W celu zapewnienia optymalnego działania zaleca się pełne naładowanie baterii.
- Unikaj przechowywania dużych ilości danych w pamięci telefonu, ponieważ może to mieć wpływ na jego działanie.
- Aby zaktualizować oprogramowanie w telefonie, skorzystaj z narzędzia FOTA (Firmware Over The Air) Upgrade. Aby uzyskać dostęp do aktualizacji telefonu, naciśnij opcję Ustawienia\Aktualizacja\Sprawdź aktualizacje.

Sprawdź również, czy problem nie został opisany poniżej.

Telefon nie włącza się

- Sprawdź styki baterii, wyjmij i ponownie włóż baterię, a następnie włącz telefon.
- Sprawdź poziom naładowania baterii, ładuj przez minimum 20 minut.
- Jeśli telefon dalej nie działa, zresetuj go za pomocą przycisku zasilania oraz przycisku #.

Telefon zawiesił się i nie odpowiada przez kilka

minut

- Uruchom telefon ponownie, przytrzymując przycisk .
- Wyjmij i ponownie włóż baterię, a następnie włącz telefon.
- Jeśli telefon dalej nie działa, zresetuj go za pomocą przycisku zasilania oraz przycisku #.

Telefon sam się wyłącza

- Upewnij się, że przycisk wyłączenia nie został przypadkowo naciśnięty.
- Sprawdź stan baterii.
- Jeśli telefon dalej nie działa, zresetuj go za pomocą przycisku zasilania oraz przycisku #.

Nie można prawidłowo naładować telefonu

- Upewnij się, że używasz baterii oraz ładowarki TCL znajdujących się w zestawie.
- Oczyszczyć styki baterii, jeśli są zabrudzone.
- Przed podłączeniem ładowarki upewnij się, że bateria została włożona prawidłowo.
- Upewnij się, że bateria nie jest całkowicie wyczerpana. Jeśli bateria jest rozładowana, wskaźnik ładowania może wyświetlić się dopiero po około 20 minutach.
- Upewnij się, że ładowanie odbywa się w normalnych warunkach (0°C – +40°C).
- W przypadku przebywania za granicą upewnij się, że natężenie prądu jest odpowiednie.

Telefon nie łączy się z siecią lub wyświetla

komunikat „Brak usług”

- Spróbuj połączyć się z innej lokalizacji.
- Sprawdź, czy w danym miejscu jest zasięg.
- Sprawdź u operatora, czy karta SIM jest ważna.
- Spróbuj ręcznie wyszukać dostępne sieci.
- Jeśli sieć jest przeciążona, spróbuj połączyć się później.

Telefon nie łączy się z Internetem

- Sprawdź, czy numer IMEI (wybierz *#06#) jest taki sam jak numer nadrukowany na karcie gwarancyjnej i opakowaniu.
- Upewnij się, że na karcie SIM aktywowano usługę dostępu Internetu.
- Sprawdź ustawienia połączenia z Internetem.
- Upewnij się, że telefon ma zasięg.
- Spróbuj połączyć się później lub z innej lokalizacji.

Błąd karty SIM

- Sprawdź, czy karta SIM została prawidłowo włożona.
- Upewnij się, że układ scalony na karcie SIM nie jest uszkodzony lub zarysowany.
- Upewnij się, że usługa karty SIM jest aktywna.

Nie można nawiązać połączeń wychodzących

- Upewnij się, że wybrałeś prawidłowy numer, i naciśnij przycisk **u** .
- W przypadku połączeń międzynarodowych, sprawdź

krajowy i lokalny numer kierunkowy.

- Upewnij się, że telefon jest połączony z siecią, oraz że sieć nie jest przeciążona lub niedostępna.
- Sprawdź status subskrypcji u operatora (pozostałe środki, ważność kart SIM itd.).
- Upewnij się, czy połączenia wychodzące nie zostały zablokowane.
- Upewnij się, że telefon nie znajduje się w trybie samolotowym.

Nie można odebrać połączenia przychodzącego

- Upewnij się, że telefon jest włączony i połączony z siecią (sprawdź, czy sieć nie jest przeciążona lub niedostępna).
- Sprawdź status subskrypcji u operatora (pozostałe środki, ważność kart SIM itd.).
- Upewnij się, czy połączenia przychodzące nie zostały przekierowane.
- Upewnij się, czy dane połączenia nie zostały zablokowane.
- Upewnij się, że telefon nie znajduje się w trybie samolotowym.

Po odebraniu połączenia na wyświetlaczu nie pojawia się nazwisko ani numer osoby dzwoniącej

- Sprawdź u operatora, czy posiadasz subskrypcję tej usługi.
- Sprawdź, czy numer telefonu i nazwisko osoby

dzwoniącej nie są zastrzeżone.

Nie można wyświetlić kontaktów

- Upewnij się, że karta SIM nie jest uszkodzona.
- Upewnij się, że karta SIM została prawidłowo włożona.
- Zaimportuj kontakty z karty SIM do pamięci telefonu.

Jakość dźwięków połączeń nie jest optymalna

- Za pomocą przycisku głośności można regulować głośność rozmowy.
- Sprawdź siłę sygnału .
- Upewnij się, że odbiornik, złącze lub głośnik telefonu są czyste.

Korzystanie z funkcji opisanych w niniejszej instrukcji nie jest możliwe

- Sprawdź u operatora, czy Twoja subskrypcja obejmuje te usługi.
- Upewnij się, że dana funkcja nie wymaga użycia akcesoriów TCL.

Po zaznaczeniu numeru z książki numer ten nie jest wybierany

- Upewnij się, że zapamiętany numer jest prawidłowy.
- W przypadku połączenia międzynarodowego upewnij się, że wprowadzono prawidłowy numer kierunkowy kraju.

Nie można dodać kontaktu do książki

- Upewnij się, że książka SIM nie jest pełna; usuń część wpisów z karty SIM lub zapisz wpis w książce telefonu.

Osoby dzwoniące nie mogą zostawić wiadomości na poczcie głosowej

- Aby sprawdzić dostępność usługi, należy skontaktować się z operatorem sieci komórkowej.

Nie można połączyć się z pocztą głosową

- Upewnij się, że numer poczty głosowej operatora znajdujący się na liście „Wiadomości/Serwer poczty głosowej” jest prawidłowy.
- Jeśli sieć jest zajęta, spróbuj ponownie później.

Na ekranie czuwania miga ikona

- Zapisalesz zbyt dużo wiadomości na karcie SIM; usuń część z nich lub zarchiwizuj je w pamięci telefonu.

Karta SIM jest zablokowana kodem PIN

- Skontaktuj się z operatorem, aby otrzymać kod PUK (Personal Unblocking Key – osobisty kod odblokowujący).

Nie można pobrać nowych plików

- Upewnij się, że ilość wolnej pamięci w telefonie jest wystarczająca.
- Wybierz kartę microSD jako lokalizację pobranych

plików.

- Sprawdź status subskrypcji u operatora.

Telefon nie jest wykrywany przez inne telefony poprzez Bluetooth

- Sprawdź, czy Bluetooth jest włączony oraz czy telefon jest widoczny dla pozostałych użytkowników.
- Upewnij się, że obydwa telefony znajdują się w zasięgu wykrywania Bluetooth.

Jak przedłużyć trwałość baterii

- Upewnij się, że stosujesz się do zaleceń dotyczących czasu ładowania (minimum 3 godziny).
- Przy częściowym naładowaniu baterii wskazanie poziomu może nie odpowiadać rzeczywistości. Aby uzyskać dokładne wskazanie, po odłączeniu ładowarki odczekaj przynajmniej 20 minut.
- Wyreguluj jasność wyświetlacza.
- Wyłącz Bluetooth, jeśli z niego nie korzystasz

Jak sprawdzić, czy urządzenie jest wodoodporne?

- **Pierścień wodoodporny osłony baterii:** przed montażem dostarczonej osłony baterii upewnij się, że pierścień wodoodporny leży płasko, dobrze przylega wewnątrz osłony i z niej nie wypadnie.
- **Wkręty osłony baterii:** upewnij się, że wkręty zostały dokręcone do końca.
- **Wodoodporna blokada silikonowa:** upewnij się, że komponent jest mocno dociśnięty do urządzenia.

Jak mogę przenosić dane pomiędzy telefonem a komputerem?

- Jeśli chcesz przenosić dane pomiędzy kartą pamięci / kartą SD a komputerem, podłącz telefon do komputera kablem do przesyłu danych i wybierz opcję „USB” na telefonie. Dzięki temu możliwy będzie przesył danych pomiędzy dwoma urządzeniami.

12 Dane techniczne

Procesor	UMS 9117
Platforma	ThreadX
Pamięć	128 MB ROM + 64 MB RAM
Wymiary (dł. x szer. x gr.)	133,2 x 64,9 x 16,15 mm
Masa	134 g
Wyświetlacz	Ekran LCD 2,4"
Sieć	GSM 900/1800 UMTS B1/8 LTE B1/3/7/8/20/28 (pełny zakres) (Częstotliwość pasma oraz prędkość przesyłania danych zależą od operatora).
Łączność	<ul style="list-style-type: none">• Bluetooth 5.1• Wtyczka audio 3,5 mm• micro-USB

Aparat	• 2 Mpx
Obsługiwane formaty audio	AMR-NB, AMR-WB, PCM, ADPCM, WMA, EVS, MID.
Obsługiwane formaty wideo	H263, H264
Bateria ⁽¹⁾	Pojemność: 2200 mAh
Gniazdo rozszerzenia pamięci	Karta pamięci microSD™ (dostępność kart microSD zależy od rynku)

Uwaga: Dane techniczne mogą ulec zmianie bez wcześniejszego powiadomienia.

⁽¹⁾ Oryginalną baterię poddano ścisłej kontroli bezpieczeństwa celem sprawdzenia zgodności ze standardami. Korzystanie z nieoryginalnych baterii może stwarzać zagrożenie.

13 Akcesoria

Akcesoria standardowe

- Bateria
- Ładowarka
- Skrócona instrukcja obsługi
- Ulotka z informacjami dotyczącymi bezpieczeństwa produktu

 Razem z urządzeniem należy używać wyłącznie znajdujących się w zestawie baterii, ładowarek oraz akcesoriów marki TCL.

14 Licencje



Znak słowny Bluetooth oraz logo są własnością Bluetooth SIG, Inc., każde użycie tego znaku przez TCL Communication Ltd. oraz spółki stowarzyszone jest objęte licencją. Wszystkie pozostałe znaki towarowe i nazwy handlowe należą do odpowiednich właścicieli.

TCL 3189D — Deklaracja Bluetooth ID D049911
